

■ 1位グループ トーナメント ■ 与那城陸上競技場

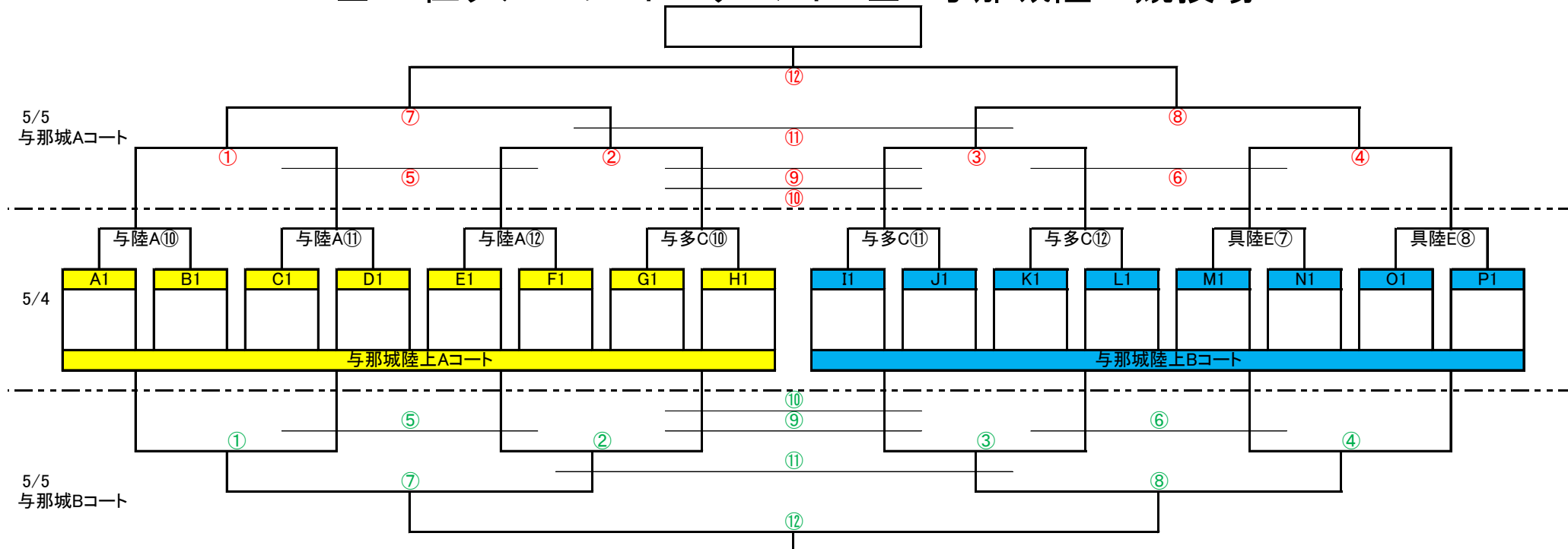

Aコート 2日目

Bコート 2日目

	時間	チーム名	対戦成績	チーム名	審判
7・8位	① 8:30	左⑩勝	(-)	左⑪勝	③
5・6位	② 9:10	左⑫勝	(-)	左⑬勝	④
3・4位	③ 9:50	右⑬勝	(-)	右⑫勝	①
1・2位	④ 10:30	右⑩勝	(-)	右⑪勝	②
	⑤ 11:10	①負	(-)	②負	⑦
	⑥ 11:50	③負	(-)	④負	⑧
	⑦ 12:30	①勝	(-)	②勝	⑤
	⑧ 13:10	③勝	(-)	④勝	⑥
	⑨ 13:50	⑤負	(-)	⑥負	⑪
	⑩ 14:30	⑤勝	(-)	⑥勝	⑨
	⑪ 15:10	⑦負	(-)	⑧負	⑩
	⑫ 15:50	⑦勝	(-)	⑧勝	本部

	時間	チーム名	対戦成績	チーム名	審判
15・16位	① 8:30	左⑩負	(-)	左⑪負	③
13・14位	② 9:10	左⑫負	(-)	左⑬負	④
11・12位	③ 9:50	右⑬負	(-)	右⑫負	①
9・10位	④ 10:30	右⑩負	(-)	右⑪負	②
	⑤ 11:10	①負	(-)	②負	⑦
	⑥ 11:50	③負	(-)	④負	⑧
	⑦ 12:30	①勝	(-)	②勝	⑤
	⑧ 13:10	③勝	(-)	④勝	⑥
	⑨ 13:50	⑤負	(-)	⑥負	⑪
	⑩ 14:30	⑤勝	(-)	⑥勝	⑫
	⑪ 15:10	⑦負	(-)	⑧負	⑨
	⑫ 15:50	⑦勝	(-)	⑧勝	⑩

■ 2位グループ トーナメント ■ 与那城多種目競技場

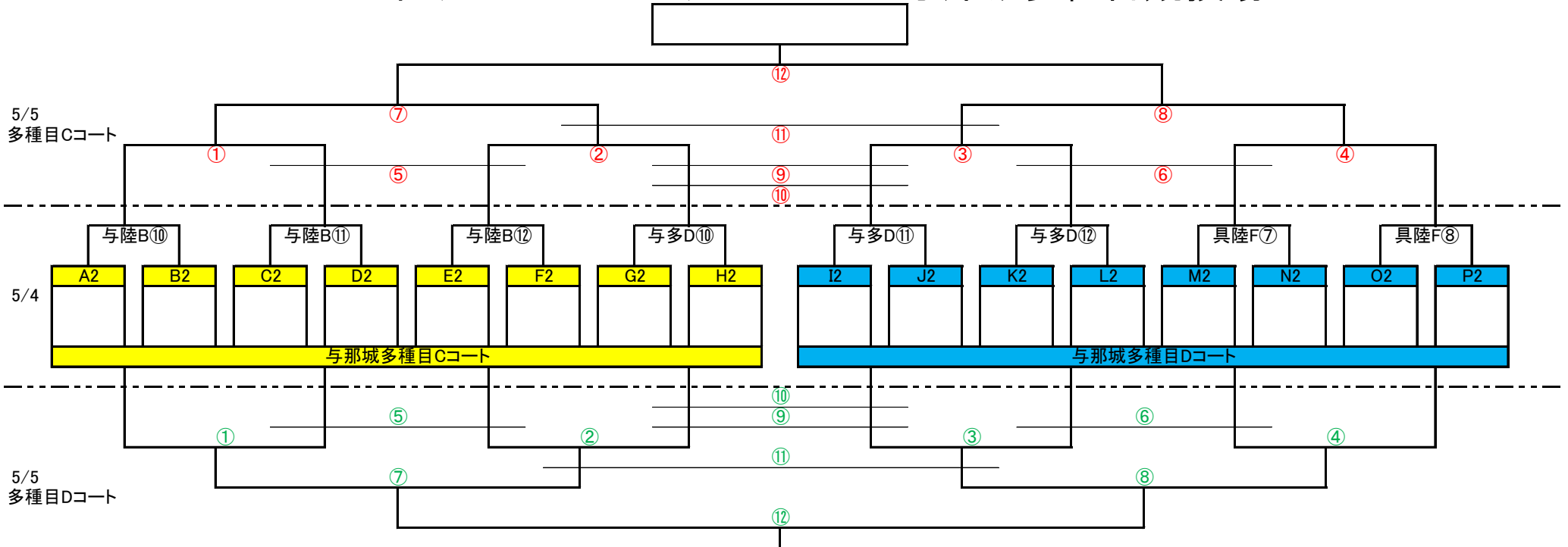

Cコート 2日目

Dコート 2日目

	時間	チーム名	対戦成績	チーム名	審判
7・8位	① 8:30	左⑩勝	(-)	左⑪勝	③
5・6位	② 9:10	左⑫勝	(-)	左⑬勝	④
3・4位	③ 9:50	右⑬勝	(-)	右⑫勝	①
1・2位	④ 10:30	右⑩勝	(-)	右⑪勝	②
	⑤ 11:10	①負	(-)	②負	⑦
	⑥ 11:50	③負	(-)	④負	⑧
	⑦ 12:30	①勝	(-)	②勝	⑤
	⑧ 13:10	③勝	(-)	④勝	⑥
	⑨ 13:50	⑤負	(-)	⑥負	⑪
	⑩ 14:30	⑤勝	(-)	⑥勝	⑫
	⑪ 15:10	⑦負	(-)	⑧負	⑨
	⑫ 15:50	⑦勝	(-)	⑧勝	⑩

	時間	チーム名	対戦成績	チーム名	審判
15・16位	① 8:30	左⑩負	(-)	左⑪負	③
13・14位	② 9:10	左⑫負	(-)	左⑬負	④
11・12位	③ 9:50	右⑬負	(-)	右⑫負	①
9・10位	④ 10:30	右⑩負	(-)	右⑪負	②
	⑤ 11:10	①負	(-)	②負	⑦
	⑥ 11:50	③負	(-)	④負	⑧
	⑦ 12:30	①勝	(-)	②勝	⑤
	⑧ 13:10	③勝	(-)	④勝	⑥
	⑨ 13:50	⑤負	(-)	⑥負	⑪
	⑩ 14:30	⑤勝	(-)	⑥勝	⑫
	⑪ 15:10	⑦負	(-)	⑧負	⑨
	⑫ 15:50	⑦勝	(-)	⑧勝	⑩

■ 3位グループ トーナメント ■ 具志川陸上競技場

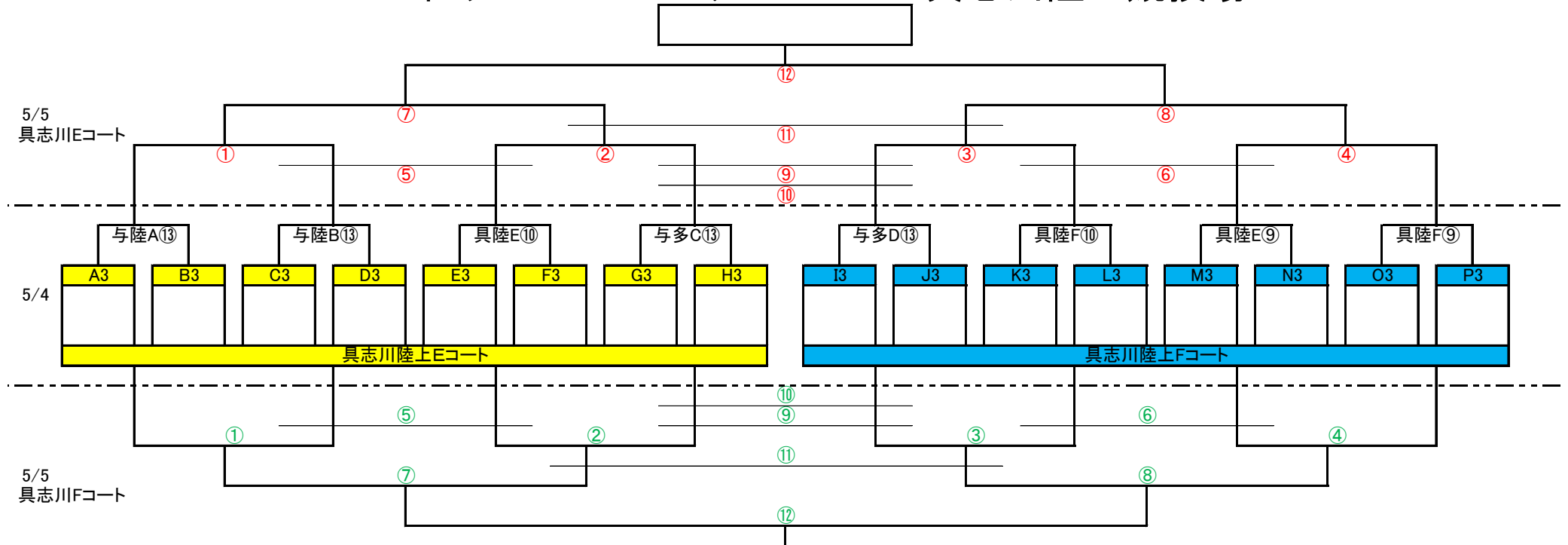

Eコート 2日目

	時間	チーム名	対戦成績	チーム名	審判
7・8位	① 8:30	左⑦勝	(-)	左⑧勝	③
5・6位	② 9:10	左⑨勝	(-)	左⑩勝	④
3・4位	③ 9:50	右⑩勝	(-)	右⑨勝	①
1・2位	④ 10:30	右⑦勝	(-)	右⑧勝	②
	⑤ 11:10	①負	(-)	②負	⑦
	⑥ 11:50	③負	(-)	④負	⑧
	⑦ 12:30	①勝	(-)	②勝	⑤
	⑧ 13:10	③勝	(-)	④勝	⑥
	⑨ 13:50	⑤負	(-)	⑥負	⑪
	⑩ 14:30	⑤勝	(-)	⑥勝	⑫
	⑪ 15:10	⑦負	(-)	⑧負	⑨
	⑫ 15:50	⑦勝	(-)	⑧勝	⑩

Fコート 2日目

	時間	チーム名	対戦成績	チーム名	審判
15・16位	① 8:30	左⑦負	(-)	左⑧負	③
13・14位	② 9:10	左⑨負	(-)	左⑩負	④
11・12位	③ 9:50	右⑩負	(-)	右⑨負	①
9・10位	④ 10:30	右⑦負	(-)	右⑧負	②
	⑤ 11:10	①負	(-)	②負	⑦
	⑥ 11:50	③負	(-)	④負	⑧
	⑦ 12:30	①勝	(-)	②勝	⑤
	⑧ 13:10	③勝	(-)	④勝	⑥
	⑨ 13:50	⑤負	(-)	⑥負	⑪
	⑩ 14:30	⑤勝	(-)	⑥勝	⑫
	⑪ 15:10	⑦負	(-)	⑧負	⑨
	⑫ 15:50	⑦勝	(-)	⑧勝	⑩