

バーモントカップ第27回全日本少年フットサル大会宜野湾市地区大会

【大会要項】

- 1 趣 旨 気軽に楽しめるコミュニティスポーツ、フットサルの普及・発展に努めながら、青少年の体力の向上と健全育成を高め、チームの交流・親子のふれあいを図る事を目的とする。
- 2 大会期日 地区大会 2017年 5月21日(日)27日(土)28日(日) 予備日6月4日(日)
中央大会 2017年 6月10日(土)・11日(日)
- 3 大会会場 2017年 5月21日(日) 宜野湾市海浜公園多目的広場
2017年 5月27日(土) 宜野湾市海浜公園多目的広場
2017年 5月28日(日) 宜野湾市海浜公園多目的広場
- 4 参加資格 ①2017年度日本サッカー協会「第4種」で加盟登録を行った12歳未満(但し小学校在学中の選手はこの年齢制限適用しない)の選手のより構成されたチームであること。
②第1項のチームに登録された選手であり、保護者の同意がある者に限る。
③チームの責任において傷害保険に加入していること。
- 5 競技規則 ①2017年度日本サッカー協会制定の「フットサル競技規則」によるが細則についてはジュニア委員会決定の内容による。
②チーム編成は、役員3名、選手20名とする。
③ピッチサイズは、原則として32m×16mとする。(センターサークルは半径2.5m、ペナルティーエリア1/4円ライン半径5m、ペナルティーキック5m、第2ペナルティーキック8m)
④試合球はフットサル用ボール(3号球)を使用する。(軽量は除く)
- 6 試合方法 ①地区代表枠は、『4』チームとする。
②リーグにおける順位は、総勝ち点・得失点差・総得点・当該チーム同士の勝敗・抽選の順で決定し、勝ち点は勝ち-3点/引き分け-1点/負け-0点とする。
③試合時間は、10分-5分-10分(ランニングタイム)とする。
- 7 表 彰 優勝・準優勝・3位チームを表彰する。
- 8 審 判 帯同審判制を採用する。帯同審判を配置できない場合は、地区委員にて裁定する。
- 9 懲罰規定 ①次の選手は、次試合への出場を停止とする。
・同一試合で警告を2回受けた選手及び退場処分を受けた選手
・大会期間中の警告累積が3回の選手。
②レッドカードでの退場選手に関して、悪質な違反(行為)の場合には地区委員にて裁定する。
③第2項以外の事項の場合も地区委員にて裁定する。
- 10 参 加 料 1チーム¥3,000 を振込み。(振込手数料はチーム負担)
- 11 登 録 ①第4種登録を、本大会(地区大会含む)初日前までに終了した者の参加を認める。
②同一選手の複数チームへの出場は認めない。
③本大会へ参加する選手は、(公財)日本サッカー協会の発行した選手登録証を持参すること。又は、その申請書一式を提示すること。
不正が発覚した場合は以後の試合、中央大会への参加を認めない。
- 12 そ の 他 ①使用する設備・備品を大切にし、所定の場所以外では、ボールを蹴らないこと。
②万一、施設に損害を与えた場合は、大会本部&会場責任者に速やかに報告するとともに即日復旧を当該チームの責任で行うこと。
③会場内は禁煙とする。
④その他、本大会における諸々の事案については、中央委員にて協議し決定するものとする。
⑤駐車について、他人に迷惑のないように注意すること。

バーモントカップ第27回全日本少年フットサル大会 宜野湾市地区大会

【大会初日】平成29年5月21日(日)宜野湾海浜公園多目的広場

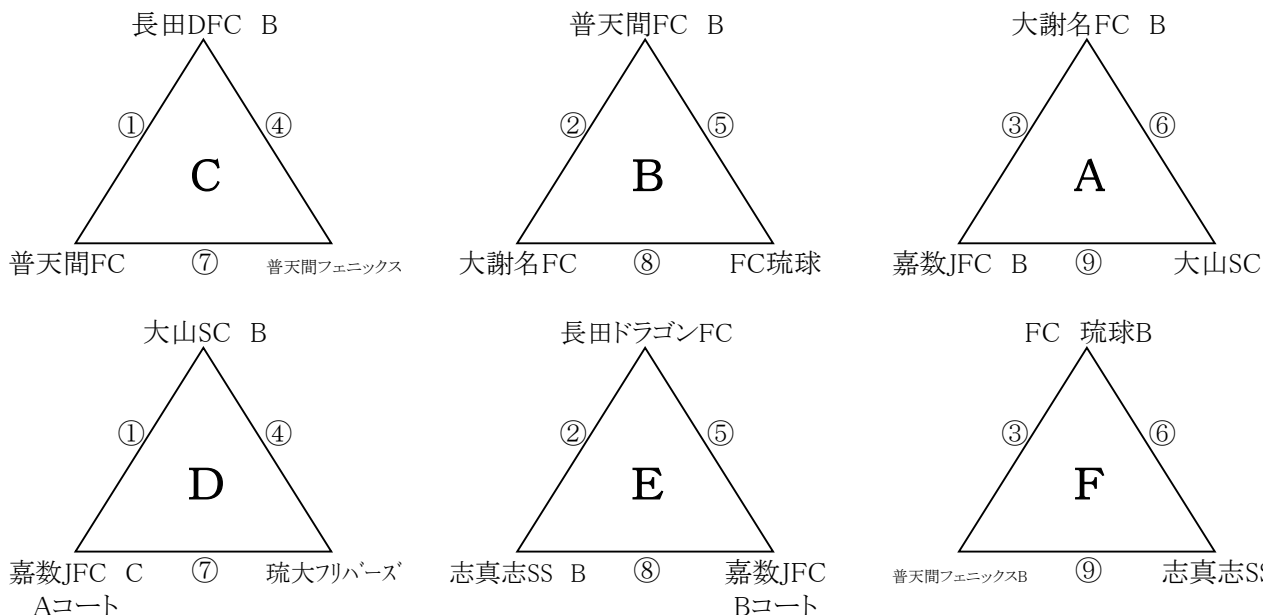

	時間	チーム名	対戦結果	チーム名	チーム名	対戦結果	チーム名	審
1	13:00	長田DFC B	{前後 ー }	普天間FC	1 大山SC B	{前後 ー }	嘉数JFC C ⑨	
2	13:30	普天間FC B	{前後 ー }	大謝名FC	2 長田ドラゴンFC	{前後 ー }	志真志SS B ①	
3	14:00	大謝名FC B	{前後 ー }	嘉数JFC B	3 FC琉球B	{前後 ー }	普天間フェニックスB ②	
4	14:30	長田DFC B	{前後 ー }	普天間フェニックス	4 大山SC B	{前後 ー }	琉大フリース ③	
5	15:00	普天間FC B	{前後 ー }	FC琉球	5 長田ドラゴンFC	{前後 ー }	嘉数JFC ④	
6	15:30	大謝名FC B	{前後 ー }	大山SC	6 FC琉球B	{前後 ー }	志真志SS ⑤	
7	16:00	普天間FC	{前後 ー }	普天間フェニックス	7 嘉数JFC C	{前後 ー }	琉大フリース ⑥	
8	16:30	大謝名FC	{前後 ー }	FC琉球	8 志真志SS B	{前後 ー }	嘉数JFC ⑦	
9	17:00	嘉数JFC B	{前後 ー }	大山SC	9 普天間フェニックスB	{前後 ー }	志真志SS ⑧	

バーモントカップ第27回全日本少年フットサル大会 宜野湾市地区大会

【大会2日目】平成29年5月27日(土)宜野湾市海浜公園多目的広場

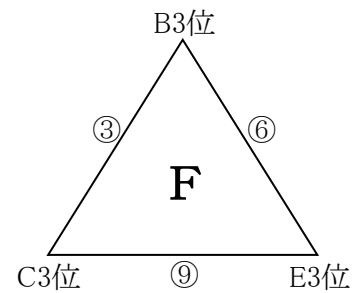
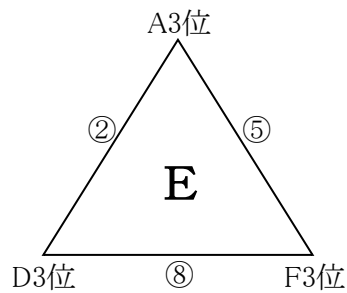
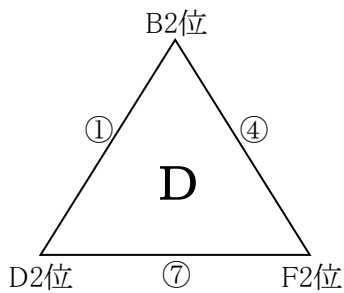
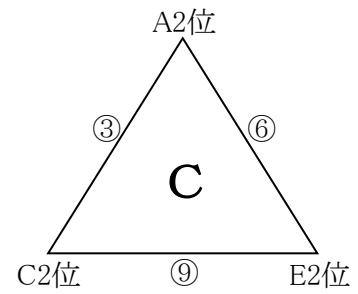
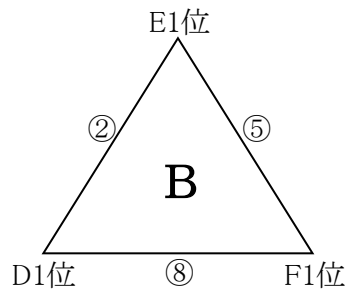
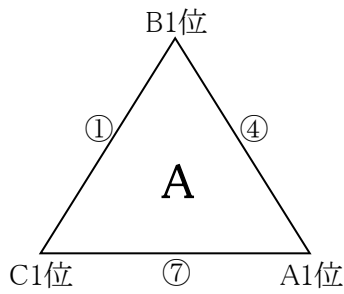

Aコート

Bコート

	時間	チーム名	対戦結果	チーム名		チーム名	対戦結果	チーム名	審
1	13:00	B1位	{前後 ー ー}	C1位	1	B2位	{前後 ー ー}	D2位	⑨
2	13:30	E1位	{前後 ー ー}	D1位	2	A3位	{前後 ー ー}	D3位	①
3	14:00	A2位	{前後 ー ー}	C2位	3	B3位	{前後 ー ー}	C3位	②
4	14:30	B1位	{前後 ー ー}	A1位	4	B2位	{前後 ー ー}	F2位	③
5	15:00	E1位	{前後 ー ー}	F1位	5	A3位	{前後 ー ー}	F3位	④
6	15:30	A2位	{前後 ー ー}	E2位	6	B3位	{前後 ー ー}	E3位	⑤
7	16:00	C1位	{前後 ー ー}	A1位	7	D2位	{前後 ー ー}	F2位	⑥
8	16:30	D1位	{前後 ー ー}	F1位	8	D3位	{前後 ー ー}	F3位	⑦
9	17:00	C2位	{前後 ー ー}	E2位	9	C3位	{前後 ー ー}	E3位	⑧

バーモントカップ第27回全日本少年フットサル大会 宜野湾市地区大会

【大会3日目】平成29年5月28日(日)宜野湾市海浜公園多目的広場

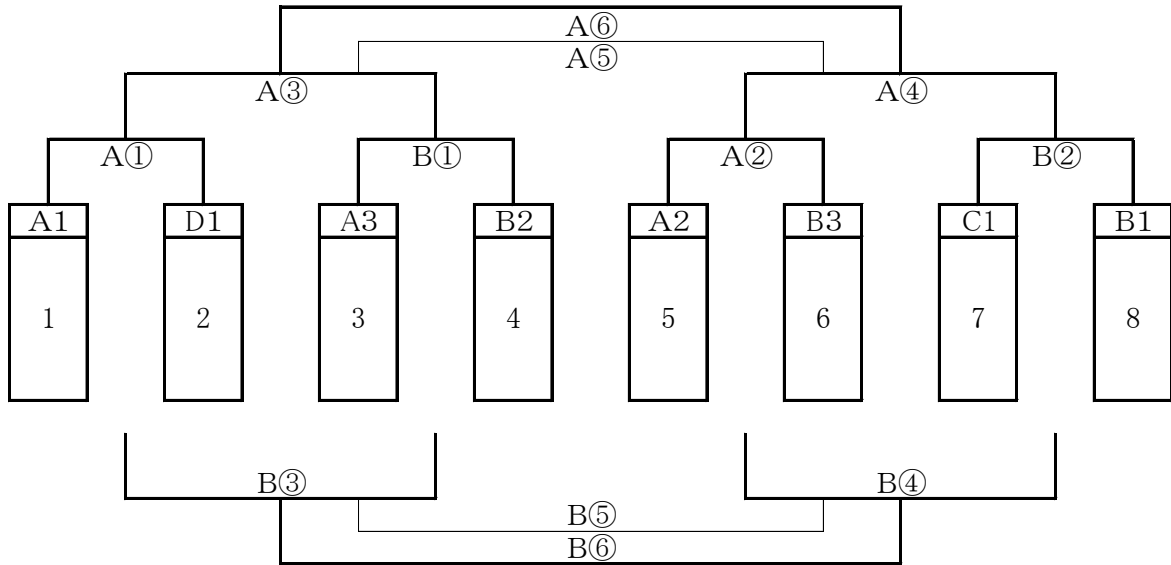

Aコート

Bコート

	時間	チーム名	対戦結果	チーム名	審	チーム名	対戦結果	チーム名	審
1	13:00	1	{前後 ー }	2	②	3	{前後 ー }	4	②
2	13:30	5	{前後 ー }	6	①	7	{前後 ー }	8	①
3	14:00	A1勝	{前後 ー }	B1勝	④	A1敗	{前後 ー }	B1敗	④
4	14:30	A2勝	{前後 ー }	B2勝	③	A2敗	{前後 ー }	B2敗	③
インターバル									
5	16:00	A3敗	{前後 ー }	A4敗	⑥	B3敗	{前後 ー }	B4敗	⑥
6	16:30	A3勝	{前後 ー }	A4勝	⑤	B3勝	{前後 ー }	B4勝	⑤